



TECHNOLOGIEN FÜR LAUFRUHIGE FAHRZEUGE

A central graphic featuring two large, curved arrows. A blue arrow points from the left towards a black conical component on the right. A green arrow points from the right towards a black cylindrical component on the left. In the center, the text "ALT TAUSCH" is written in blue, "gegen" in grey, and "AKTION NEU" in green. Dotted lines connect the arrows to their respective components.

ALT
TAUSCH

gegen

AKTION
NEU

Wir nehmen Ihre alten Konen in Zahlung

Die **Konen-Rückkauf-Aktion** für mehr Qualität und Professionalität in Ihrem Geschäft!

Sonderaktionspreis

UVP € 571,00 **€ 329,00**

Rücknahme Ihrer „Alt-Konen“ € 30,00

Tauschpreis € 299,00*

* zzgl. gesetzl. MwSt.



8 Präzisions-Konen
Artikel-Nr.: 150 400 121

Einzelne Konen	Artikel-Nr.	Spannbereich
Konus 1	150 400 111	51,5 - 61,0 mm
Konus 2	150 400 112	61,5 - 70,0 mm
Konus 3	150 400 113	67,5 - 76,0 mm
Konus 4	150 400 114	75,0 - 83,0 mm
Konus 5	150 400 115	82,0 - 90,5 mm
Konus 6	150 400 116	89,0 - 97,5 mm
Konus 7	150 400 117	94,0 - 103,0 mm
Konus 8	150 400 118	101,0 - 111,0 mm

Bitte beachten: für Butler und Ravaglioli ändern sich die Artikel-Nummern!



Premium-Set

Low-Taper-Konen 8 Stk.
1 QuickPlate
1 SoftGrip

Sonderaktionspreis

UVP 1429,00 € **€ 849,00**

Rücknahme Ihrer „Alt-Konen“
und Spannmutter € 50,00

Aktions-Set-Preis € 799,00*

* zzgl. gesetzl. MwSt.

ODER: QuickPlate 5-Loch mit Griffstück für pneumatische Spannung.

PREMIUM-SET bestehend aus:



Low Taper



QuickPlate



SoftGrip



Zusätzlich zum Set:

2 Poster im A1-Format für Ihren Verkaufsraum und Werkstatt

Warum Sie "Low-Taper-Collets" verwenden sollten

Perfektes Radauswuchten hängt von 2 Bedingungen ab:

- ▶ perfektes Zentrieren des Rades auf der Wuchtmaschine
- ▶ optimales Festspannen des Rades auf der Welle

Standardkonusen hingegen sind oft nicht in der Lage die exakte Position zu erreichen, da die Winkel zu steil sind. Diese Konusen sitzen nicht an der maschinell zum Rundlauf der Felge bearbeiteten Mittenbohrung.

- ▶ Folge: das Rad kann auf der Wuchtmaschine nicht richtig zentriert werden.
- ▶ Ergebnis: nicht zufriedenstellende Wuchtergebnisse = unzufriedene Kunden!

Die Problematik mit Standardkonusen.

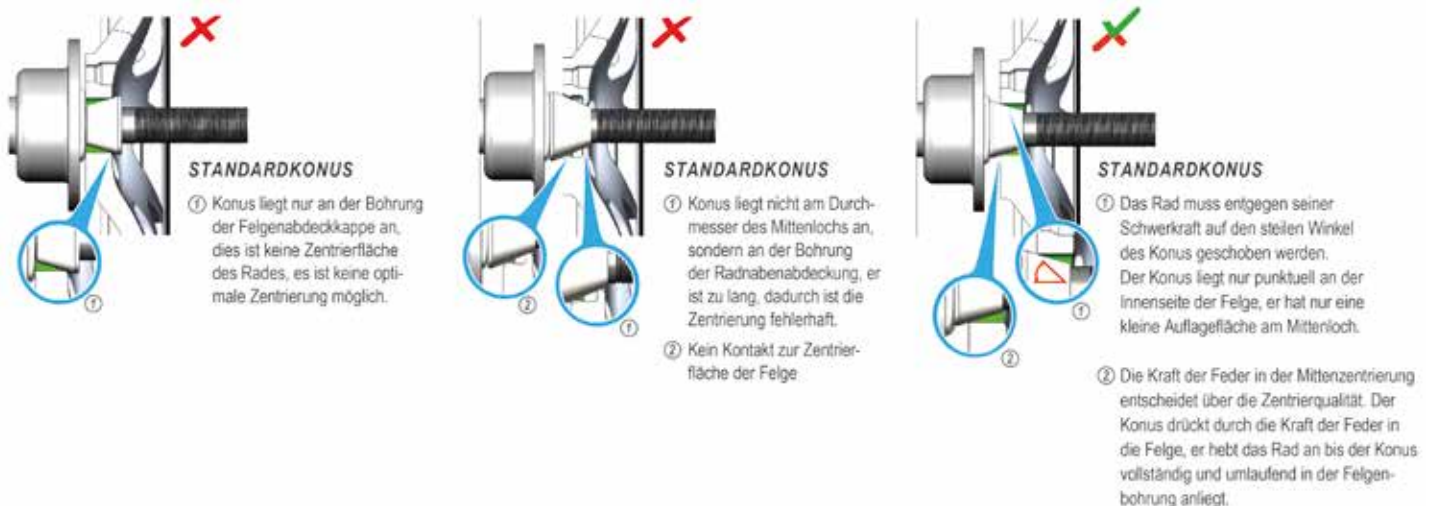

Mit den „Low-Taper-Collets“ wird das Gegenteil erreicht:

Das Rad wird perfekt auf der Welle zentriert. Dabei ist die Nabenbohrung die zentrale Position - am Auto und auf der Wuchtmaschine - und sollte exakt nachgebildet werden.



Eine der besten Lösungen sind hier die „Low-Taper-Collets“.